

Využití stravovacího systému pomocí terminálu BM-Finger

Obecný popis nastavení terminálů BM-Finger zapojených do sítě LAN pro stravovací systém:

Pro využití terminálů BM-Finger zapojených do sítě LAN pro možnost objednávek stravy je potřebná Docházka 3000 ve verzi 8.88 nebo vyšší. Se staršími verzemi Docházky 3000 než 8.88 není možné terminály BM-Finger pro objednávky stravy použít. Pokud máte tedy program Docházka 3000 s nižším číslem verze (uvedeno zeleným písmem na úvodní straně nahoře uprostřed modrého rámu), je třeba objednat aktualizaci programu v admin. menu vlevo přes odkaz E-shop, kde aktualizace je hned první položkou.

Od verze 8.33 programu Docházka 3000 lze pro objednávání a výdej jídel ve stravovacím modulu (*Ostatní / Obědy*) použít i terminály BM-Finger připojené do sítě LAN, ale doporučuje se verze min. 8.88. A to všechny typy, které mají buď nějaké funkční klávesy (F1, F2 atd.) nebo navíc umí zadávat i pracovní kód. Ze současné nabídky terminálů se tedy jedná o typy BM-F201, F300 F630-650, F702 a F900. Zároveň lze objednávku jídla i zrušit a to buď volbou konkrétní F-klávesy, nebo objednáním jídla číslo 0 (nula prac. kódem).

Nastavení terminálu pro možnost objednávky či výdeje jídel se provádí založením vlastního typu terminálu a nastavení konverze významu F-kláves v programu v menu "*Firma / Terminály BM-Finger / Založení nového typu terminálu a nastavení konverze kódů F-kláves*". Zde ve spodním formuláři přibyly nové možnosti akcí terminálu. Kód 29 se používá pro objednávky u terminálů BM-F702, 640, 650 nebo 900, které mohou sloužit zároveň jak pro docházku, tak pro objednávky jídel, protože mají jak F-klávesy tak umí vkládat pracovní kód. Takže např. u BM-F702 můžete nastavit klávesu F1 pro nahrávání příchodu a odchodu v docházce, F2 například na služební cestu, F3 například na lékaře a F4 právě na objednávku jídel. V terminálu pak v jeho nastavení v menu *Možnosti / Systému / Pokročilé mož.* zapnete položku *Prac.kod* na hodnotu *Mode 1*, čímž se po čipnutí terminál zeptá na číslo kódu. A právě do tohoto kódu při objednávce strážník zadává číslo požadovaného jídla k objednání. Pokud tedy pracovník bude chtít objednat na následující den například jídlo 6, zvolí nejprve klávesu F4 (objednávky jídel), čipne si kartou/čipem nebo otiskem prstu a nakonec na výzvu *Prac.kód* zadá 6 a potvrdí OK. Tím si na následující pracovní den objedná jídlo číslo 6. Pokud bude chtít jídlo přeobjednat na jiné, provede identifikaci s klávesou F4 znovu, ale nakonec zadá nové číslo jídla. Kdyby chtěl objednávku zrušit úplně, lze to buď pomocí objednání jídla číslo 0 (nula), nebo pro lepší přehlednost lze pro rušení objednávek zvolit jinou F-klávesu, které v nastavení konverze F-kláves přidělíte kód 30. Pro objednávku na jiný den zadá dvoumístný kód, kde první desítkové číslo je den v týdnu (1..pondělí, 2..úterý atd.) a druhé jednotkové číslo je kód jídla. Stejný systém lze použít u terminálu BM-F900, který má dokonce 8 F-kláves, takže na něm zbude více volných kláves i pro docházku a přerušení či absence. U terminálů BM-F201 a BM-F630, které nemají funkci pracovního kódu, lze pro objednávky použít přímo F-klávesy, ale objednat lze jen na následující den, nikoli na celý týden nebo měsíc jako u ostatních. V konverzi F-kláves nastavíte například klávese F1 konverzi na objednání jídla číslo 1, klávese F2 nastavíte konverzi objednání jídla č. 2, klávese F3 zadáte konverzi na objednání jídla 3 a klávese F4 přidělíte třeba konverzi na storno objednávky, tedy zrušení jídla na následující den. Význam nových kódů pro konverze pro stravovací systém je v programu uveden a jedná se o kód 29 až 35, tedy 29..objednání prac. kódem, 30..zrušení objednávky, 31..objednat jídlo 1, 32..objednat jídlo 2, 33..jídlo 3, 34..jídlo 4 a 35..jídlo 5.

F-klávesami na terminálech BM-F201, F300 a F630 lze tedy objednat jídla s čísly 1 až 5 na následující den nebo provést zrušení objednávky. Ostatní terminály umožní provést objednání jídel s čísly 1 až 9 nebo rovněž provést storno, případně zadáním dvoumístného číslo do prac.kódu objednat až na týden dopředu, nebo při zadání 3 až 4 místného čísla pak na měsíc dopředu (viz níže, od verze SW 8.88).

Tímto způsobem je tedy možné terminály BM-Finger využít nejen pro čipování docházky, ale rovněž pro objednávky jídel ve stravovacím systému, který je součástí programu v menu *Ostatní / Obědy*. Viz dále. Níže naleznete v bodě 1 nastavení terminálů BM-F201, F300, F630, F640, F650, F702 a F900 pro stravovací systém v programu Docházka 3000

1. Nastavení terminálu BM-F201

Terminál BM-F201 umí objednávku na příští den. Má 4 funkční F-klávesy, které lze nastavit buď na docházku, tedy příchody/odchody či přerušení (lékař, služební cesta, přestávka), nebo jej lze využít pro stravovací systém. Případně je možná i kombinace obou možností, kdy například klávesa F1 nahrává příchod/odchod, F2 třeba služební cestu, F3 objednává jídlo číslo 1 a F4 objednává jídlo číslo 2 nebo ruší objednávku. Ovšem kombinace jednoho zařízení pro docházku i stravu nemusí být pro uživatele úplně vhodná kvůli přehlednosti a dále díky malému počtu F-kláves je i omezen rozsah dostupných funkcí. Proto se doporučuje mít pro stravu samostatný terminál, který se používá jen pro objednávky jídel a docházku pak čipovat na jiném zařízení, druhém terminálu BM-F201 či jiném. Níže si tedy uvedeme příklad nastavení terminálu BM-F201 pro stravu tak, že klávesy F1 až F3 budou objednávat jídla číslo 1 až 3, klávesa F4 bude objednávku rušit.

V menu „Firma / Terminály BM-Finger“ klikněte úplně dole na konci stránky na dlouhé tlačítko „Založení nového typu terminálu a nastavení konverze kódů F kláves“. Zobrazí se okno pro zadání vlastního terminálu, kde v menu nahoře zadejte nejprve do položky „Název terminálu“ Vaše označení pro nově definovaný typ terminálu. Například zadáte „F201-strava“.

Poté se terminál založí a aktivuje se spodní formulář „Zadání konverzí k terminálům“. V něm postupně nadefinujete, jakým způsobem se mají funkční klávesy F1 až F4 na terminálu přenášet do docházky. U terminálu BM-F201 a F702 mají funkční klávesy tyto interní kódy:

Kódy posílané F-klávesami:

Funkční klávesa	Kód terminálu
F1	0
F2	1
F3	3
F4	2

Pokud tedy chcete zadat fungování kláves následovně:

Funkční klávesa	Význam v docházce
F1	Objednat jídlo 1
F2	Objednat jídlo 2
F3	Objednat jídlo 1
F4	Storno objednávky

Zadáte konverzi dle tohoto obrázku přímo z docházky:

Nastavení konverze kódů přerušení mezi terminálem a docházkou

Terminál	Kód F-klávesy terminálu	Kód abs. docházky	Odstranit
F201-Strava	0	31-Objednávka jídla č.1	Smazat
F201-Strava	1	32-Objednávka jídla č.2	Smazat
F201-Strava	2	30-Zrušení jídla	Smazat
F201-Strava	3	33-Objednávka jídla č.3	Smazat

Všimněte si zejména nutnosti myslet na to, jaký kód jednotlivé F-klávesy posílají. Například klávesa F1 u terminálu BM-F201 posílá kód 0, takže v docházce objednávku jídla číslo 1 přes klávesu F1 zařídíme tak, že do položky „Kód terminálu“ napíšeme nulu, nikoli jedničku. Tedy přesně tak, jak je na obrázku výše. Pak bude F1 převedeno na jídlo 1, F2 na jídlo 2, F3 jídlo 3 (kl. F3 posílá kód 3) a F4 na storno objednávky (kl. F4 posílá kód 2).

Jakmile máme konverzi k našemu terminálu nastavenou, stačí již jen zadat terminál do docházky a přidělit mu pomocí formátu tuto naši vlastní konverzi. Zadání terminálu se provádí už klasicky v docházce v menu „Firma / Terminály BM-Finger“. Pokud tedy máme terminál připojený do sítě, zadáme IP adresu, vybereme náš formát (101) a terminál vložíme:

Vložení nového terminálu připojeného po síti LAN (TCP/IP):

Číslo: 1	IP adresa: 192.168.1.201	Port: 4370	Formát: 101 .. F201-Strava	Název: Strava	<input type="button" value="Přidej"/>
----------	--------------------------	------------	----------------------------	---------------	---------------------------------------

Pokud chcete změnit i popisné texty na displeji terminálu BM-F201, kontaktujte výrobce

Nastavení terminálu BM-F702

Terminál BM-F702 umí objednávku na příští den nebo celý týden, případně měsíc. Má 4 funkční F-klávesy, které lze nastavit buď na docházku, tedy příchody/odchody či přerušení (lékař, služební cesta, přestávka), nebo jej lze využít pro stravovací systém. Lze použít stejné nastavení jako u předchozího BM-F201, ale protože BM-F702 umí zapnout prac.kód, lze tento terminál snáze použít zároveň jak pro docházku, tak i pro stravu u které může být objednáváno až 9 typů jídel na další den nebo dvoumístně na celý týden případně měsíc. Možných nastavení je tedy celá řada, ale zde si ukážeme příklad s kombinací docházka i strava, kdy klávesa F1 nahrává příchod/odchod, F2 třeba služební cestu, F3 přestávku a F4 objednává jídlo a umožní i rušit objednávku.

V menu „Firma / Terminály BM-Finger“ klikněte úplně dole na konci stránky na dlouhé tlačítko „Založení nového typu terminálu a nastavení konverze kódů F kláves“. Zobrazí se okno pro zadání vlastního terminálu, kde v menu nahoře zadejte nejprve do položky „Název terminálu“ Vaše označení pro nově definovaný typ terminálu. Například zadáte „F702 DS“.

Poté se terminál založí a aktivuje se spodní formulář „Zadání konverzí k terminálům“. V něm postupně nadefinujete, jakým způsobem se mají funkční klávesy F1 až F4 na terminálu přenášet do docházky. U terminálu BM-F201 a F702 mají funkční klávesy tyto interní kódy:

Kódy posílané F-klávesami:

Funkční klávesa	Kód terminálu
F1	0
F2	1
F3	3
F4	2

Pokud tedy chcete zadat fungování kláves následovně:

Funkční klávesa	Význam v docházce
F1	Příchod/Odchod
F2	Služební cesta (abs.3)
F3	Přestávka (abs.7)
F4	Objednávka jídla

Zadáte konverzi dle tohoto obrázku přímo z docházky:

Terminál	Kód F-klávesy terminálu	Kód abs. docházky	Odstranit
F702 DS	0	0-Příchod/Odchod + Typ pr.	Smazat
F702 DS	1	3-Služební cesta	Smazat
F702 DS	2	29-Objednávka jídla prac. kódem	Smazat
F702 DS	3	7-Přestávka	Smazat

Všimněte si zejména nutnosti myslet na to, jaký kód jednotlivé F-klávesy posílají. Například klávesa F1 u terminálu BM-F702 posílá kód 0, takže v docházce nahrání příchodu/odchodu přes klávesu F1 zařídíme tak, že do položky „Kód terminálu“ napíšeme nulu, nikoli jedničku. Tedy přesně tak, jak je na obrázku výše. Pak bude F1 převedeno na příchod/odchod, F2 na služební cestu, F3 na přestávku (kl. F3 posílá kód 3) a F4 na objednávku jídla (kl. F4 posílá kód 2).

Jakmile máme konverzi k našemu terminálu nastavenou, stačí již jen zadat terminál do docházky a přidělit mu pomocí formátu tuto naši vlastní konverzi. Zadání terminálu se provádí už klasicky v docházce v menu „Firma / Terminály BM-Finger“. Pokud tedy máme terminál připojený do sítě, zadáme IP adresu, vybereme náš formát (104) a terminál vložíme:

Vložení nového terminálu připojeného po síti LAN (TCP/IP):

Číslo: 1	IP adresa: 192.168.1.201	Port: 4370	Formát: 104 .. F702 DS	Název: Doch. i strava	<input type="button" value="Přidej"/>
----------	--------------------------	------------	------------------------	-----------------------	---------------------------------------

V terminálu pak v jeho nastavení v menu *Možnosti / Systému / Pokročilé mož.* zapnete položku *Prac.kod* na hodnotu *Mode 1*, čímž se po čipnutí terminál zeptá na číslo kódu. A právě do tohoto kódu při objednávce strážník zadává číslo požadovaného jídla k objednání.

Pokud chcete změnit i popisné texty na displeji terminálu BM-F702, kontaktujte výrobce

Nastavení terminálu BM-F630 a BM-F300

Terminál BM-F630 umí objednávku na příští den. Má 6 kláves pro volbu akce, které lze nastavit buď na docházku, tedy příchody/odchody či přerušení (lékař, služební cesta, přestávka, dovolená, OČR), nebo jej lze využít pro stravovací systém. Případně je možná i kombinace obou možností, kdy například jedna klávesa nahrává příchod/odchod, druhá třeba služební cestu, třetí nahrává přestávku, další objednává jídlo číslo 1, jiná objednává jídlo číslo 2 a poslední ruší objednávku. Ovšem kombinace jednoho zařízení pro docházku i stravu nemusí být pro uživatele úplně vhodná kvůli přehlednosti a dále díky malému počtu je i omezen rozsah dostupných funkcí. Proto se doporučuje mít pro stravu samostatný terminál, který se používá jen pro objednávky jídel a docházku pak čipovat na jiném zařízení, druhém terminálu BM-F630 či jiném. Níže si tedy uvedeme příklad nastavení terminálu BM-F630 a F300 pro stravu tak, že klávesy pět kláves budou objednávat jídla číslo 1 až 5, poslední klávesa bude objednávku rušit. Terminál BM-F630 a F300 nemá klasické F-klávesy jako F201 a F702, ale v jejich významu se používají všechny nečíselné klávesy (4 šipky, Menu a Esc). Nastavení dostupných akcí ke klávesám bude v následující tabulce:

Klávesa	Kód přerušení a význam v docházce
◀ (šipka vlevo, Left key)	31 – Jídlo číslo 1
▶ (šipka vpravo, Right key)	32 – Jídlo číslo 2
ESC	30 – Zrušení objednávky
▲ (šipka nahoru, Up key)	33 – Jídlo číslo 3
▼ (šipka dolů, Down key)	34 – Jídlo číslo 4
M/OK (krátké stisknutí)	35 – Jídlo číslo 5

Po nastavení kódů a popisů ke klávesám (viz níže) bude display terminálu vypadat následovně:



Pro tuto konfiguraci nejprve přímo na terminálu nastavíme popisky a kódy ke klávesám tak, že se přes klávesu *M/OK* (podržet déle) dostanete do konfigurace a z voleb vyberete *Personalize / Shortcut key mappings* a zde vybrat požadovanou klávesu, u které chcete měnit význam. Položku *Punch state value* přepíšete na kód této akce v docházce (30 až 35, viz tabulka výše). Např. pro jídlo 1 nastavíte pro *Left key* volbu *Punch state value* na hodnotu 31. Pro zrušení objednávky nastavíte klávese Esc položku *Punch state value* na hodnotu 30. Je samozřejmě potřeba upravit i popisky na displeji terminálu, což provedete tak, že klávese změníte položku *Name*, kde vyberete volbu *User defined* a nyní zadáte text. Zadávání textů má poměrně specifický postup, který je třeba se naučit. Trochu připomíná psaní textů na starých tlačítkových mobilních telefonech. Nejprve je třeba terminál přepnout do režimu zadávání textů latinkou, což navolíte pravou šipkou, kdy ve spodním řádku LCD displeje vlevo přepnete mód zadávání na volbu *[Aa]*. Nyní najdete na klávesnici tu klávesu, která obsahuje požadované písmeno a tuto klávesu zmáčknete tolikrát, kolikátá je pozice písmene na klávese. Pro písmeno A tedy jedenkrát zmáčknete klávesu 2, pro B zmáčknete dvojku dvakrát, pro C zmáčknete dvojku třikrát, pro D zmáčknete jedenkrát klávesu 3, pro E zmáčknete dvakrát trojku atd. atd. Zvolenou klávesu je potřeba mačkat pro druhé a třetí či čtvrté písmeno poměrně rychle za sebou. Delší pauza potvrdí volbu. Mazání se provádí levou šipkou. Kromě písmen můžete zadávat i čísla tak, že pravou šipkou přepnete mód zobrazený vlevo dole na volbu *[123]* a pak přímo píšete číslice. Pokud potřebujete jiný znak (tečka, čárka, lomítko atd. atd), nastavíte mód na volbu *[Symbol]* a dole vidíte, jaká klávesa zapisuje jaký symbol. Například klávesa 4 zapisuje mezeru. Symbolů je víc než se vejde na dolní řádek a tak další sady symbolů volíte šipkou nahoru. Pokud se překlepnete, smažete poslední zadaný znak levou šipkou. Když chcete celé zadání zrušit, vyskočíte klávesou *ESC* a naopak pokud chcete nově zadaný text potvrdit a uložit, zmáčknete klávesu *M/OK*.

Výše popsaným postupem tedy můžete změnit předdefinované texty a kód kláves na akce objednávky stravy. Nyní máte nastavený terminál, ale je třeba ještě upravit konfiguraci programu Docházka 3000. V menu „Firma / Terminály BM-Finger“ klikněte úplně dole na konci stránky na dlouhé tlačítko „Založení nového typu terminálu a nastavení konverze kódů F kláves“. Zobrazí se okno pro zadání vlastního terminálu, kde v menu nahoře zadejte nejprve do položky „Název terminálu“ Vaše označení pro nově definovaný typ terminálu. Například zadáte „F630-strava“.

Poté se terminál založí a aktivuje se spodní formulář „Zadání konverzí k terminálům“. V něm postupně nadefinujete, jakým způsobem se mají funkční klávesy na terminálu přenášet do docházky. Zadáte tedy konverzi dle tohoto obrázku:

Terminál	Kód F-klávesy terminálu	Kód abs. docházky	Odstranit
F630-Strava	30	30-Zrušení jídla	Smazat
F630-Strava	31	31-Objednávka jídla č.1	Smazat
F630-Strava	32	32-Objednávka jídla č.2	Smazat
F630-Strava	33	33-Objednávka jídla č.3	Smazat
F630-Strava	34	34-Objednávka jídla č.4	Smazat
F630-Strava	35	35-Objednávka jídla č.5	Smazat

Nastavení je vlastně jednoduché - kódy terminálu 30 až 35 se nastaví na stejné kódy docházky.

Jakmile máme konverzi k našemu terminálu nastavenou, stačí již jen zadat terminál do docházky a přidělit mu pomocí formátu tuto naši vlastní konverzi. Zadání terminálu se provádí už klasicky v docházce v menu „Firma / Terminály BM-Finger“. Pokud tedy máme terminál připojený do sítě, zadáme IP adresu, vybereme náš formát (104) a terminál vložíme:

Vložení nového terminálu připojeného po síti LAN (TCP/IP):

Číslo: 1 IP adresa: 192.168.1.201 Port: 4370 Formát: 104 .. F630-Strava Název: Strava

Nastavení terminálu BM-F900, F640 a F650

Terminály BM-F900, F640 a F650 umí objednávku na příští den nebo celý týden, případně měsíc. Např. F900 k dispozici až 8 funkčních kláves a navíc umí i pracovní kód podobně jako BM-F702. Můžete si tedy vybrat, zda terminál použijete čistě pro stravu a pak bude nastavení všech 8 funkčních kláves podobné jako u konfigurace s terminálem BM-F630 (viz výše). Nebo využijete BM-F900, 640 a 650 jako univerzální zařízení jak pro docházku tak pro stravy, kdy lze zvolit mnoho různých způsobů konfigurace. A to buď jednu F-klávesu (např. F8 u F900) pro stravu kdy se číslo jídla volí prac. kódem (0..storno objednávky, 1 až 9 pro jídla, nebo dvoumístný kód pro objednávku až na týden dopředu) a ostatní klávesy budou pro docházky, nebo některé klávesy pro docházku (např. F1..příchod/odchod, F2..lékař, F3..sl.cesta, F4..Přestávka, F5..Jídlo 1, F6..Jídlo 2, F7..Jídlo 3, F8..zruš objednávku jídla). Tato nastavení pak provedete podobně jako je uvedeno výše v popisech pro BM-F702 a BM-F630.



Klávesy F1 až F8 umožní v BM-F900 nastavit posílané kódy podobně jako BM-F630 a to včetně textů popisek kláves. Obdobně mohou fungovat nečíselné klávesy u BM-F640 a F650. V terminálu BM-F900 tedy pro výše uvedené nastavení docházky a stravy nastavíte v jeho menu klávesám následující kódy:

Klv	Funkce	No.	Jmen
F1	Status Klv	0	Pr ~Od
F2	Status Klv	6	Lekar
F3	Status Klv	3	Sl .Cesta
F4	Status Klv	7	Prestavka
F5	Status Klv	31	Jídlo 1
F6	Status Klv	32	Jídlo 2
F7	Status Klv	33	Jídlo 3
F8	Status Klv	30	Zrus objednavku

Nahoru: * Dolu: # Edit: OK

Nyní máte nastavený terminál, ale je třeba ještě upravit konfiguraci programu Docházka 3000. V menu „Firma / Terminály BM-Finger“ klikněte úplně dole na konci stránky na dlouhé tlačítko „Založení nového typu terminálu a nastavení konverze kódů F kláves“. Zobrazí se okno pro zadání vlastního terminálu, kde v menu nahoře zadejte nejprve do položky „Název terminálu“ Vaše označení pro nově definovaný typ terminálu. Například zadáte „F900-strava“.

Poté se terminál založí a aktivuje se spodní formulář „Zadání konverzí k terminálům“. V něm postupně nadefinujete, jakým způsobem se mají funkční klávesy na terminálu přenášet do docházky. Zadáte tedy konverzi dle tohoto obrázku přímo z docházky:

Terminál	Kód F-klávesy terminálu	Kód abs. docházky	Odstranit
F900-Strava	0	0-Příchod/Odchod + Typ pr.	Smazat
F900-Strava	3	3-Shužební cesta	Smazat
F900-Strava	30	30-Zrušení jídla	Smazat
F900-Strava	31	31-Objednávka jídla č.1	Smazat
F900-Strava	32	32-Objednávka jídla č.2	Smazat
F900-Strava	33	33-Objednávka jídla č.3	Smazat
F900-Strava	6	6-Návštěva lékaře	Smazat
F900-Strava	7	7-Přestávka	Smazat

Nastavení je vlastně jednoduché - kódy terminálu 0,3,6,7,30,31,32 a 33 se nastaví na stejné kódy docházky.

Jakmile máme konverzi k našemu terminálu nastavenou, stačí již jen zadat terminál do docházky a přidělit mu pomocí formátu tuto naši vlastní konverzi. Zadání terminálu se provádí už klasicky v docházce v menu „Firma / Terminály BM-Finger“. Pokud tedy máme terminál připojený do sítě, zadáme IP adresu, vybereme náš formát (106) a terminál vložíme:

Vložení nového terminálu připojeného po síti LAN (TCP/IP):

Číslo: 1 IP adresa: 192.168.1.201 Port: 4370 Formát: 106 .. F900-Strava Název: Doch.a strava

Možných nastavení je celá řada, včetně kompletního přidělení terminálu jen pro stravu, nebo naopak většinové přidělení pro docházku (příchody/odchody a 6 absencí) a pro stravu jen jedna F-klávesa s povolením prac. kódu, přes který pak lze zadávat až 9 jídel i zrušení stravy (zadáním kódu jídla nula) nebo objednání až na týden či na měsíc dopředu.

2. Zapojení zařízení

Zde vidíte schématický náčrt zapojení objednávkového terminálu do sítě LAN. Možných zapojení je samozřejmě celá řada včetně připojení terminálu z jiných budov či vzdálených poboček z jiných měst. Například využitím VPN, port forwardingu či přes cloudový ovladač. Blíže viz obecná příručka k zapojení pobočkových terminálů BM-Finger, která platí nejen pro docházku, ale i pro stravu.

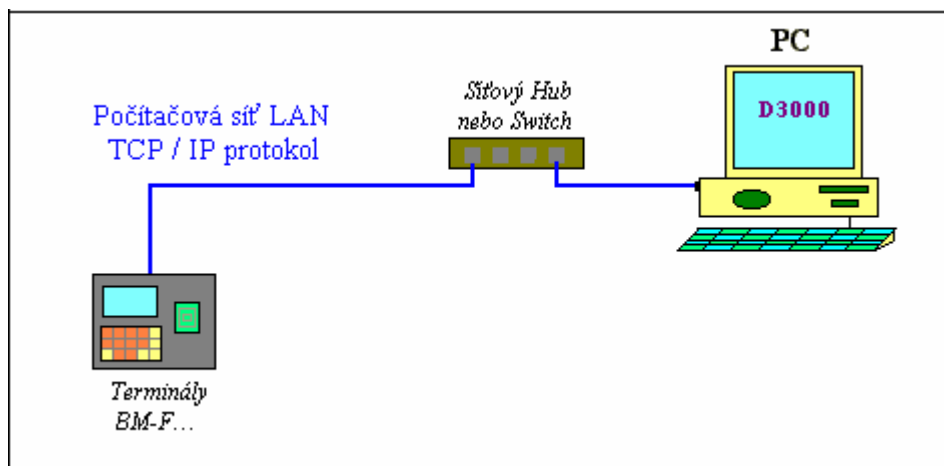

3. Zadání strážníků a přidělení ID čipů (karet) nebo otisků

Zde použijete stejný postup jaký se používá, když je terminál využit pro docházku. Pokud tedy program využíváte i pro docházku, již zaměstnance (a tedy i strážníky) zadané máte. Pokud se jedná o novou instalaci a systém použijete jen pro stravu, přesto využijete i návod pro docházku, kde v bodech 3 a dále je jak přidělení zaměstnanců (v menu *Zaměstnanci / Editace údajů*) tak i zadání IP adresy terminálu do programu v menu „Firma / Terminály BM-Finger“ a zadání zaměstnanců do terminálu pomocí jejich ID čísel (v editaci údajů zaměstnanců je číslo ve sloupečku *Index*) a načtení karet, čipů či otisků prstů strážníkům.

4. Zprovoznění systému – jídelníček a objednávky

Nyní je třeba nadefinovat jídelníček. Na to má právo jednak administrátor v menu „Ostatní / Obědy / Editace jídelníčku“ a dále také všichni uživatelé, kteří mají zatržené právo „Editace obědů“ u svého nastavení. Ti pak najdou ve svém uživatelském menu dole v sekci *Ostatní* tlačítko *Obědy* a v nově otevřeném okně kliknou dole na „Editace jídelníčku“.

V horní části okna pro editaci jídelníčku jsou tlačítka pro přechod na předchozí či následující den.

Níže je pak formulář, kde se jídla do jídelníčku zadávají. Pořadové číslo se snaží počítač předvyplnit sám. Musí být v rozsahu 1 až 9. Je tedy nejlepší položku ručně neměnit.

Dále následuje cena jídla. Část pro celé koruny je od části pro haléře oddělena tečkou (nikoli čárkou). Cena se používá pro konečné zúčtování a případně proplácení objednaných jídel strážníky – viz. tlačítka „Měsíční přehled / Sestava“ nebo lépe „Měsíční přehled / Tisk“.

Následuje nepovinná položka „gramáž“ a dále již textový popis zadávaného jídla. Textový popis se ručně zadává do spodnějšího řádku a je vhodné myslet na to, že terminál na display zobrazí jen prvních 16 znaků z popisu.

Hornější řádek v tomto formuláři slouží pro výběr již dříve nadefinovaných popisů z databáze. Ten je ale naplněn jen pokud jste již dříve do jídelníčku nějaká jídla zadávali ručně a zároveň je prázdný spodní řádek. Po vložení jídla tlačítkem „Přidej“ se pokrm vloží do jídelníčku – objeví se tabulka s jídelníčkem. Zde je možné jídla znovu editovat, případně odstranit.

K zadávání jídelníčku ještě několik poznámek:

- Standardně se dá jídelníček zakládat jen na pracovní dny, tedy pondělí až pátek. Pokud je kuchyň v provozu i v soboty a neděle, je třeba v administrátorském menu „Firma / Editace údajů“ zapnout položku „Obědy lze zadávat i na soboty a neděle“.

- Strávníci nemohou objednat jídlo na aktuální den. Pokud je tedy například středa, mohou objednat jídlo až na čtvrtek. Navíc je třeba objednávku stihnout do 12:00. Po této době se objednávky v programu automaticky uzavřou a je možné objednávat až na „pозítří“ nebo přesněji na další den, na který je vyplněný jídelníček. Takže například ve středu ve 12:10 je možné objednat nejdříve na pátek. Na čtvrtek to již nelze. Hodina uzavírání objednávek se nastavuje v administrátorském menu „Firma / Editace údajů“ položkou „Hodina do které lze objednat oběd na příští den“. Pokud tedy nastavíte položku na 24, bude možné objednávat jídla na čtvrtek po celou středu až do půlnoci.

- Strávník může na každý den objednat jen jedno jídlo. Objedná-li například jídlo 1 a pak ještě jídlo 2, objednávka jídla 1 se automaticky smaže. Pokud má mít strávník možnost objednat více jídel na jeden den, je třeba v jeho nastavení práv (admin. menu *Zaměstnanci / Editace údajů*) zatrhnout právo „Lze objednat víc jídel na 1 den“.

- Strávník může objednávat jídla z jídelníčku na terminálu BM-Finger jen na následující den. Libovolně dopředu na všechny dny, na které je jídelníček nadefinovaný, lze objednat pomocí počítače, když se přihlásí přes webové rozhraní programu a přejde do modulu *Obědy*. Pokud tedy v pátek ráno zadáte do programu jídelníček na týden dopředu, může si strávník objednat přes PC jídlo ještě v pátek na celý příští týden. Na terminálu objedná jen na pondělí. Samozřejmě objednávku na pondělí musí stihnout již v pátek ještě před dvanáctou hodinou (hodinu lze přednastavit v editaci údajů firmy). Po dvanácté si objedná nejdříve až na úterý a to jen na PC, z terminálu lze na úterý objednat až v pondělí dopoledne. Je vhodné definovat jídelníček s náležitým předstihem.

5. Obsluha objednávkového terminálu

Je vždy nutné vytisknout jídelníček a vyvěsit jej k terminálu, aby strávníci věděli jaké kódy jídla mají.

Jídelníček vytisknete v programu v menu *Ostatní / Obědy / Editace jídelníčku / Tisk*.

Objednávkový terminál může mít dva typy nastavení. Viz bod 1 pro váš konkrétní typ terminálu.

- U **terminálů BM-F201, F300 a F630** se jídlo nebo zrušení objednávky navolí funkční klávesou a poté se akce potvrdí čipnutím kartou, čipem nebo otiskem prstu. Objedávka platí pro následující den jídelníčku.

- U **terminálů BM-F702, BM-F640, BM-F650 a BM-F900** je možný i druhý režim, pokud je terminál nastaven na zadání kódu jídla přes pracovní kód. Pak si nejprve zmáčkne F-klávesa pro objednávku stravy, čipnete si kartou nebo otiskem, na výzvu „Prac.kod“ zadáte pro objednávku na následující den číslo jídla 1 až 9 a potvrdíte OK. Pokud necháte nulu, dojde ke smazání případné předchozí objednávky. Číslo jídla je třeba zadat rychle, pokud číslo do 3 vteřin nezmáčknete, potvrdí se nula, tedy storno objednávky. Pokud chcete objednat na jiné dny než zítřek (lze až na týden či měsíc dopředu).

Pro týdenní objednávku zadáte dvoumístný kód, kde první desítkové číslo určuje den v týdnu (1..pondělí, 2..úterý atd.) a druhé jednotkové číslo pak udává číslo jídle na tento den. Například 21 udává na úterý (2..druhý den týdne) jídlo číslo 1. Pokud je číslo jídla nulové, tak se na tento den jídla zruší (např. 50 smaže objednávky na pátek). Pro lepší přehlednost, aby strávníci nemuseli nad sestavením dvoumístného čísla přemýšlet, doporučujeme tisknout jídelníček v menu „*Ostatní / Obědy / Editace jídelníčku*“ přes tlačítko „*Tisk BM-Finger Týdenní*“, kde již jsou dvoumístná čísla u jednotlivých dnů a jídel správně uvedena, takže strávníci je jen opíší. Pokud ale strávník zadá jen jednomístné číslo do prac. kódu, pak objednává či stornuje vždy jen jídlo na další den. Přesněji na další den, na který je jídelníček naplněný. Tedy v pondělí do 12:00 je třeba stihnout objednat jídlo na úterý. Objedávky v pondělí po 12:00 budou u jednomístného kódu zahozeny (v přehledu průchodů je dohledatelný důvod). V úterý do 12:00 se objednává jednomístně na středu atd. Pokud není povoleno objednávat na víkend, tak v pátek do 12:00 objednáváte na pondělí. Pokud víkendové objednávky povoleny

jsou, je páteční objednávka platná pro sobotu. Je tedy třeba vždy objednat jídlo na následující den a tuto objednávku je třeba stihnout do 12. hodiny. Pokud je např. ve střed svátek a není na něj naplněn jídelníček, objednáva se jednomístným kódem v úterý do 12. hodiny jídlo na čtvrtek. U dvoumístného kódu se objednáva na den týdne. Pokud například ve čtvrtek objednáte dvoumístným kódem (Ix) jídlo na pondělí, jedná se pochopitelně o pondělí následujícího týdne. Pokud ve čtvrtek zadáte objednávku na čtvrtek (kód $4x$), jedná se opět o čtvrtek následujícího týdne, protože na tento čtvrtek bylo třeba objednat včera, tedy ve středu. Ale pokud ve čtvrtek objednáte jídlo na pátek (kód $5x$), je tím myšlený tento pátek, tedy zítra, nikoli pátek příštího týdne což je logické, protože objednávat jde na zítřek a další dny, nikoli na dnešek a dny minulé. Dvoumístný kód má tedy tento význam číslic:

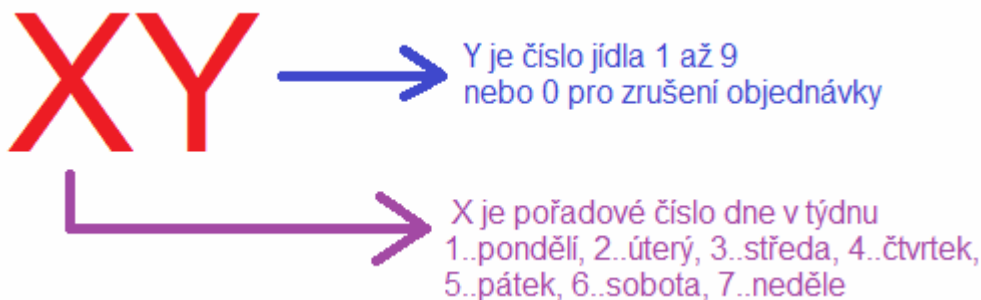

S tím, že číslo dne je zítřejší a vyšší. Pokud zadáte stejný den týdne jako je aktuálně či nižší (například ve středu zadáte kód začínající číslem 3, 2 nebo 1), je tím myšlen den následujícího týdne. Pokud zadáte číslo vyšší (např. ve středu zadáte kód začínající 4, 5, 6 nebo 7), jedná se o den tohoto aktuálního týdne. Na dnešek ani předchozí dny tedy pochopitelně již nelze objednat, ale zato lze koncem týdne (např. v pátek) již objednávat na celý příští týden (kromě víkendu), pokud je na příští týden již naplněný jídelníček.

Jednomístný kód 0-9 se vztahuje pouze k zítřku (či následujícího dne, kdy je zadaný jídelníček).

Platné prac. kód pro objednávku jídla u terminálu BM-F702, 640, 650 a 900 jsou tedy 0-9 pro objednávku na zítra nebo 10-59 pro objednávku na zvolený den týdne (případně při povolení víkendů pak 10-79).

Od verze programu 8.88 lze navíc u terminálů BM-F702, 900, 640 a 650 objednávat i na měsíc dopředu. Princip vychází z výše popsaného týdenního objednávání, ale číslo jídla zadávané přes pracovní kód je 3 nebo 4 místné. Tisícové a stovkové řády určují číslo dne v měsíci, na místě desítkového řádku je vždy nula a jednotky určují číslo jídla v daném kalendářním dni.



Takže pokud byste chtěli například 3. května 2022 objednat jídlo 4 na den 27. května, zadáte kód 2704. Tedy na 27. den tohoto měsíce objednáte jídlo 4. Pokud byste chtěli ve stejný den jídlo 1 objednat na 8. května, zadáte kód 801. Tedy na 8. den tohoto měsíce objednáte jídlo 1. Navíc lze objednat i na příští měsíc, ale jen na dny, které mají nižší číslo než je aktuální kalendářní den. Tedy pokud byste chtěli 8. května objednat jídlo 2 na 6 června, tedy téměř na měsíc dopředu, tak to lze kódem 602. Když totiž program zjistí, že objednáte na číslo dne v měsíci nižší než je dnešní aktuální den, bere to jako objednávku na příští měsíc. Což je logické, protože na dnešek nebo starší dny aktuálního měsíce již stejně objednat nelze. Samozřejmě lze v tomto režimu měsíčního objednání i jídla stornovat, tedy zrušit objednávku a to tak, že číslo jídla (jednotky v kódu) bude nulové. Takže například storno všech vašich objednávek na 27. května provedete zadáním kódu 2700.

Pro lepší přehlednost, aby strážníci nemuseli nad sestavením tří až čtyř místného čísla přemýšlet, doporučujeme tisknout jídelníček v menu „*Ostatní / Obědy / Editace jídelníčku*“ přes tlačítko „*Tisk BM-Finger Měsíční*“, kde již jsou tato tři a čtyř místná čísla u jednotlivých dnů a jídel správně uvedena, takže strážníci je jen opíší.

Jídelníček na Středu 18.05.2022 :		
Číslo	Charakteristika pokrmu	Gramáž
1801	Omeleta	
1802	Guláš	
1800	<i>Smaž mé objednávky na středu 18.05.2022</i>	

Stejně jako u týdenního režimu platí, že pokud strážník zadá jen jednomístné číslo do prac. kódu, pak objednáva či stornuje vždy jen jídlo na další den. Přesněji na další den, na který je jídelníček naplněný.

U některých terminálů je z výroby nastaveno, že umožní jen jedno čipnutí stejného pracovníka za minutu. Jedná se například o terminály F630, F640, F650 a F300. Pokud tyto terminály používáte pro objednávky stravy, je vhodné toto omezení vypnout tak, že v terminálu v jeho konfiguračním menu *System / Attendance* nastavíte na nulu položku *Duplicated Punch Period*. obdobnou funkcí má i BM-F900 a F6xx v menu *System / Docházka* v položce pro periodu duplicitních čipnutí. U ostatních terminálů může být podobná volba také a pokud jí nemá terminál přímo v menu, lze jí přenastavit i přes program v menu *Firma / Terminály BM-Finger / Info / Načti konfiguraci terminálu* položkou *Potlač duplicitní čipnutí po dobu ...* nastavením na hodnotu 0 (nula).

6) Přenos dat z terminálu do programu

Terminál po čipnutí jídla uloží identifikaci do paměti a až jakmile někdo začne s programem pracovat, tak teprve přeneše data do počítače, pokud od předchozího přenosu uplynul interval nastavený v menu „*Firma / Terminály BM-Finger / Automatický přenos každých ... minut*“. Zde je ovšem velice důležité nastavit hodnotu na 1 minutu.

Automatický přenos každých: 1 minut.



A zatrhnout položku „*Povolit okamžitý přenos dat ihned po každém čipnutí*“

Povolit okamžitý přenos dat ihned po každém čipnutí: 

Pokud výše uvedenou položku v programu nemáte, je třeba SW Docházka 3000.

Dále v menu „*Firma / Editace údajů*“ nastavte položku „*U terminálů BMFinger mazat paměť až při dosažení*“ na hodnotu 1 a zkontrolujte, zda je VYPNUTA položka „*U terminálů BMFinger neuvolňovat paměť*“.

Nastavení uložte tlačítkem dole.

U terminálů BMFinger neuvolňovat paměť  Vypnuto
U terminálů BMFinger mazat paměť až při dosažení 1 záznamů.  Nastavit na 1

Dále je třeba zajistit pravidelné automatické spouštění přenosu. Nejlépe každých 5 minut (případně častěji) nebo tak, aby přenos proběhl ještě před 12. hodinou nebo tou, která je nastavena v konfiguraci firmy pro limit objednávaní na další den. Je tedy důležité přes naplánované úlohy pravidelně každý den opakovaně spouštět program, který datové přenosy mezi programem a terminálem vyvolá. Postup instalace tohoto programu naleznete na CD ve složce `\terminal\doc\bmfinger\` v PDF příručce `Autostart_bmfinger.pdf`. Program budete spouštět každých 5 minut přes naplánované úlohy. Pro stravu je toto důležité, aby se objednávky provedené před 12. hodinou včas zapsaly ještě před vypršením intervalu pro povolení objednávky na další den. Bez zprovoznění tohoto programu pro automatický přenos dat se přenos spustí jen pokud s programem někdo

pracuje a to už může být pozdě a většina objednávek se může zamítnout, přestože je strážníci zadali včas.

Samozřejmě musí být i naplněný jídelníček. Pokud by jídla v jídelníčku nebyla, objednávky se neprovedou. Odmítnuté akce jsou pak dohledatelné v přehledu průchodů (*Ostatní / Průchody*).

7. Výdej objednaných jídel

Výdej jídel se nemusí nikde čipovat, pokud v kuchyni mají buď počítač a objednaná jídla vydávají dle jména pracovníka podle stavu objednávek, které si dohledají v PC, nebo oprávněný pracovník vytiskne přehled objednávek z programu z menu „*Ostatní / Obědy / Denní přehled*“ tak, že si zobrazí objednávky na požadovaný den, sestavu zobrazí přes tlačítko *Tisk* a pak jí vytiskne na tiskárně a doručí do jídelny pracovníkům výdeje jídel v tištěné podobě. Ti pak vydávají jídla podle seznamu a jmen zaměstnanců/strážníků.

Je ale možné vydávat jídla i pomocí terminálu BM-Finger. A to konkrétně typů BM-F201, F300, F630-650, BM-F702 a BM-F900. Výdej funguje tak, že terminál nastavíte na výdejový konverzí kódu F-klávesy 0 na kód docházky 36. Doporučuje se i konverze všech ostatních F-kláves které terminál má právě na kód docházky 36, aby tento terminál nenahrával do programu nic jiného než výdej jídel. Pro výdej tedy bude v jídelně speciální terminál zapojený do sítě LAN podobně jako terminál objednávkový (ten může být kdekoli a na rozdíl od výdejového může nahrávat i docházku – viz bod 1 výše). Na výdej jídel tedy určený samostatný terminál, který nebude mít jinou funkci než nahrávat výdej jídel a tento terminál bude zapojený do sítě LAN. Všechny jeho F-klávesy budou nastaveny v menu „*Firma / Terminály BM-Finger / Založení nového typu terminálu a nastavení konverze kódů F kláves*“ na konverzi na kód 36. Nejprve tedy nahoře tento terminál založíte například pod názvem „*Výdej jídel*“ a poté nastavíte konverzi F-kláves na 36. Například u BM-F201 či BM-F702, které mají 4 funkční F-klávesy, bude konverze nastavena takto:

Terminál	Kód F-klávesy terminálu	Kód abs. docházky	Odstranit
Výdej jídel	0	36-Výdej jídel (všech)	Smazat
Výdej jídel	1	36-Výdej jídel (všech)	Smazat
Výdej jídel	2	36-Výdej jídel (všech)	Smazat
Výdej jídel	3	36-Výdej jídel (všech)	Smazat

Poté nový terminál založíte přímo v menu „*Firma / Terminály BM-Finger*“ zadáním IP adresy do formuláře „*Vložení nového terminálu připojeného po síti LAN*“ a formát nastavíte na tuto výše zadanou novou konverzi

Vložení nového terminálu připojeného po síti LAN (TCP/IP):

Číslo: 2	IP adresa: 192.168.1.202	Port: 4370	Formát: 107 .. Výdej jídel	Název: Výdej jídel	<input type="button" value="Přidej"/>
----------	--------------------------	------------	----------------------------	--------------------	---------------------------------------



U terminálů, které mají možnost zadávání pracovního kódu, tuto funkci pro vložení prac. kódu vypněte, protože se při výdeji nepoužívá, jen by strážníky mátl a zpomalovala čipování výdejů. Takže například u BM-F702 v jeho menu „*Možnosti / Systému / Pokročilé mož.*“ položku *Prac.kod* přepnete na hodnotu *NO* (tedy vypnuto – výchozí nastavení z výroby).

V Docházce 3000 zapněte v menu „*Firma / Editace údajů*“ zatržením položku „*U terminálů BMFinger nezobrazovat přesčas ale zobrazovat Oznámení a obědy*“ a dále v menu „*Firma / Terminály BM-Finger*“ opět zapněte zatržením položku „*Povolit přenos zpráv z Ostatní / Oznámení, Kalendář, Obědy*“.

Informace o objednaných jídlech na aktuální den se pak budou při čipování na tomto výdejovém terminálu zobrazovat na jeho LCD displeji. Pracovník, který jídla vydává, tedy musí při čipování strážníkem na displej dobře vidět. Umístěte tedy tento výdejový terminál tak, aby na něm mohl strážník při výdeji pohodlně čipovat a zároveň aby pracovník kuchyně na displej viděl.

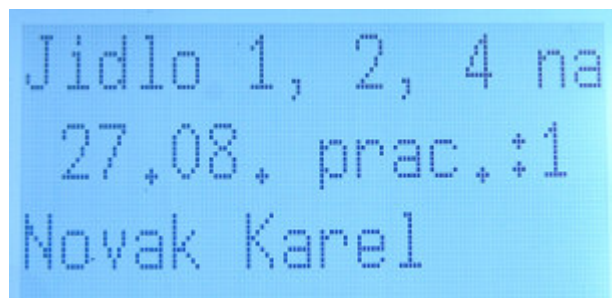

Pracovníci při čipování vidí, jaká jídla má strážník na dnešní den objednaná. Na ukázce výše je vidět, že právě čipující strážník Novák Karel (osobní číslo 1) má na dnešní den 27.8. objednaná jídla s čísly 1, 2 a 4. Tato jídla tedy vydávající pracovník kuchyně panu Novákovi vydá. Zároveň se všechna objednaná jídla tohoto strážníka označí jako vydaná. Pokud má strážník objednáno na dnešek více jídel jako na obrázku výše, označí se jako vydaná všechna objednaná jídla.

V přehledu průchodů se samozřejmě vše zaeviduje (evidují se objednávky i výdeje jídel).

Datum	Pracovník	Stanoviště	Akce	Kód
27.08.2020 17:40:28	Novák Karel (1)	1 - Výdej jídel	Strava	Výdej jídla 1, 2, 4 na 27.08.2020

A jídla se označí jako vydaná i v přehledu objednávek v menu *Ostatní / Obědy / Objednávky* a dalších sestavách

Předchozí **Jídelníček na čtvrtek 27.08.2020 pro 1 - Novák Karel**

Polévka:				
Číslo	Charakteristika pokrmu	Gramáž	Cena	Vybráno
1	játra		0	✓ Vydáno
2	pizza		0	✓ Vydáno
3	svíčková		0	
4	hamburger		0	✓ Vydáno

Texty s objednanými jídly se přenáší do paměti výdejového terminálu každý den po prvním přihlášení do docházky. Pokud by se mohlo stát, že s programem nebude dopoledne nikdo pracovat, určitě doporučujeme zprovoznit automatický přenos zpráv do terminálu dle návodu na CD docházky v souboru */terminal/doc/bmfinger/autostart_sms_prescas.pdf*.

Upozornění: Protože se texty přenáší stejným způsobem jako se přenáší texty z modulu *Ostatní / Oznámení* a také z modulu *Ostatní / Kalendář*, doporučujeme oznámení a kalendář pokud možno nepoužívat, protože terminály mají omezenou velikost displeje a paměť pro počet znaků zprávy je v terminálu také omezena, takže

při souběhu zpráv z kalendáře či oznámení zároveň se zprávami z modulu obědů by se text pro seznam jídel k vydání nemusel na displej terminálu nebo do jeho paměti vejít.

Texty se přenáší nejen do terminálu pro výdej jídel, ale i do ostatních, tedy i do terminálu docházky a pracovníci tam mají hned ráno při čipování příchodů a odchodů přehled o tom, zda mají na tento den objednaná i nějaká jídla. Samozřejmě za vydaná se jídla označí jen při čipování na výdejovém terminálu (který má nastavenou konverzi F-kláves na kód 36 – viz výše).

Ukázka zapojení s jedním objednávkovým terminálem a jedním pro výdej:

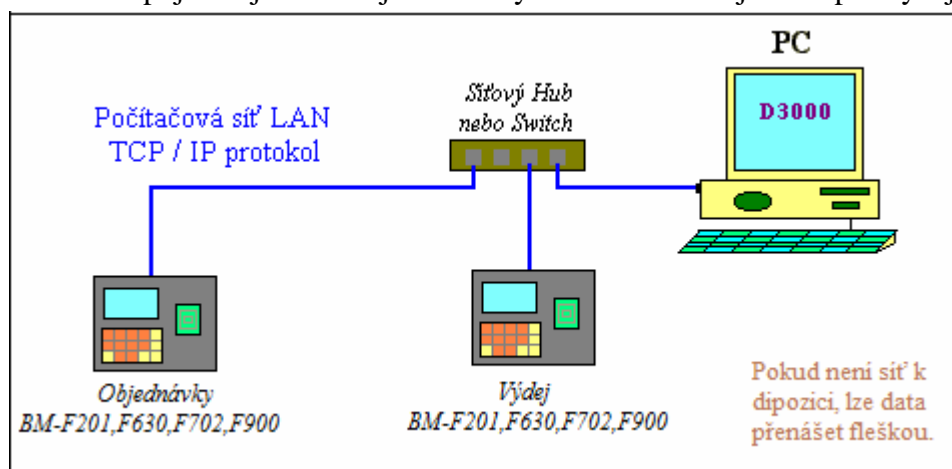

Objednávkových i výdejových terminálů může být i více a navíc, pokud má firma několik poboček vzájemně propojených například pomocí VPN, může být systém rozprostřený i na těchto pobočkách.

8. Výstupní sestavy ze stravovacího systému

Systém umožňuje zobrazení několika tiskových sestav. Jedná se o seznam objednávek na jeden den, užitečný například když nelze použít výdejovou čtečku při výpadku proudu, dále měsíční sestavu s přehledem objednávek strážníků či podpisovou sestavu částek k proplacení za obědy odebrané jednotlivými strážníky v předchozím měsíci.

Na sestavy má přístup jednak administrátor v menu „*Ostatní / Obědy*“ a dále také oprávnění zaměstnanci ve svém uživatelském menu ve spodní sekci *Ostatní / Obědy*.

Sestava pro výdej jídel v jídelně na určitý den je dostupná přes tlačítka *Denní přehled*. Zde pomocí tlačítek nahoře vyberete požadovaný den a zvolíte tlačítko *Tisk* vpravo nahoře.

Sestava se souhrnným přehledem odebraných jídel je dostupná přes tlačítko *Měsíční přehled*, kde vyberete požadovaný měsíc a kliknete na tlačítko *Sestava*.

Poslední sestava s podkladem pro proplácení objednaných jídel strážníky je dostupná rovněž přes *Měsíční přehled*, zde ale zvolíte tlačítko *Tisk*.

9. Níže následuje popis dalších doplňkových funkcí

V administrátorském menu *Ostatní / Obědy* lze pomocí nového tlačítka "**Ceny dle oddělení**" definovat pro strážníky zařazené organizační strukturou do určitého oddělení jinou cenu jídel. V menu se vybere oddělení, kód jídla a cena tohoto jídla. Strážníkům je pak toto jídlo počítáno zde nastavenou cenou a ne tou, kterou má jídlo nadefinované v jídelníčku.

V návaznosti na předchozí funkci je možné v měsíční sestavě a denním přehledu objednávek pomocí nového tlačítka "**Sestava odd.**" zobrazit měsíční či denní sestavy pro jednotlivá oddělení. Sestavy jsou na jedné stránce, ale jsou rozděleny podle oddělení mezerou a názvem oddělení.

V administrátorském menu "**Zaměstnanci / Editace údajů**" lze některým pracovníkům přidělit právo k editaci objednávek strážníků patřících do konkrétního oddělení. Původní položka Editace obědů byla nahrazena novou položkou "*Správa obědů*" s rozsáhlejší možností voleb. Například ve škole může vychovatel objednávat obědy svým žákům, ale nikomu jinému. Nemá právo měnit staré objednávky, které již byly vyzvednuty, ani prohlížet sestavy či definovat ostatní nastavení modulu obědů.

V administrátorském menu "**Zaměstnanci / Editace údajů**" došlo ke zrušení práva "Zakaž obědy" a jeho nahrazení novou položkou "*Objednat jídla*" s více možnostmi. Volba "*Povol*" umožňuje strážníkům normálně si jídla dopředu objednávat a poté objednaná vyzvednout.

Volba "*Sám nemůže*" zajistí, že strážník si sám oběd objednat nemůže ani na terminálu, ani na PC. Objednávku provádí pověřený vedoucí, nebo systém předobjednávek automaticky. Poslední volba "*Ne, není strážník*" úplně strážníka ze stravovacího systému vyřadí. Pak mu neobjedná ani administrátor, ani systém předobjednávek. Tento strážník pak ale nesmí mít žádné oprávnění v položce "*Správa obědů*".

V administrátorském menu "*Ostatní / Obědy / Šablony předobjednávek*" přibyla položka "**Přidělit i všem z oddělení ...**". Jejím zatržením při definici šablony zajistíte, že právě ukládaná šablona bude přidělena nejen strážníkovi, kterému jí aktuálně nastavujete, ale také všem ostatním strážníkům, kteří jsou zařazeni do stejného oddělení v organizační struktuře. Pokud má strážník právo objednat více jídel na jeden den a některý jiný strážník ze stejného oddělení toto právo nemá, je tento přeskočen a jeho šablona předobjednávek se nemění. Program na toto přeskočení upozorní.

V modulu obědů administrátorského menu "*Ostatní / Obědy*" přibylo nové tlačítko "**Kredit strážníků**". Zde je možné vybrané strážníky převést na kreditový systém. Objednávky jídel budou tedy moci provádět jen tehdy, pokud předem složí zálohu. Při každé objednávce se od této zálohy (kreditu) odečte cena objednaného jídla. Jakmile výše zůstatku klesne pod 0,- Kč, tak předobjednávkový systém přestane jídla v této situaci objednávat. Terminály BM-Finger však objednávku povolí, takže strážníka je nutno buď zablokovat nebo požadovat doplacení kreditu. Přes PC objednat jídlo při poklesu kreditu pod nulu nelze. Jedině administrátor nebo osoba pověřená správou obědů může strážníkovi provést objednávku i když kredit nedostačuje. Jeho výše je pak záporná a po úhradě další platby je tato dlužná částka hned odečtena z nového zůstatku.

Pozor je třeba dávat na to, kdy strážníkovi se zapnutou volbou "*Používá kredit*" tuto volbu vypnete. Tím se mu vynuluje výše stávající zálohy a nelze jí již zpětně zjistit. Po opětovném zapnutí volby se kredit vždy nastaví na nulu! Proto volbu vypínejte jen pokud víte co děláte.

V menu pro *zadávaní jídelníčku* přibylo tlačítko "**Tisk**". Toto umožňuje zobrazení jídelníčku ve formě vhodné pro tisk. Jídelníček se zobrazí na týden dopředu od nastaveného dne. Tlačítko použijete pro terminály BM-F201 a BM-F630. U ostatních jen pokud nepoužíváte možnost objednat pracovním kódem ale objednává se jen na zítra F-klávesou. Pokud chcete u BM-F702 a BM-F900 umožnit i objednávku až na týden dopředu a strážníci tedy zadávají jídlo dvoumístným pracovním kódem (den+jídlo), vytiskněte jídelníček v editaci jídelníčku přes tlačítko „**Tisk BM-Finger**“, které na výtisku uvádí dvoumístné kódy pro možnost objednávky na konkrétní den týdne (objednávka až na 7 dní dopředu).

V modulu obědů administrátorského menu "*Ostatní / Obědy*" přibylo nové tlačítko "**Jídla dle odd. pro web**". Zde je možné strážníky z určitých oddělení zakázat objednávky některých jídel. Zákaz má vliv pouze při objednávkách přes web, kdy se uživatel hlásí do svého zaměstnaneckého menu a klikne v sekci ostatní na tlačítko obědy. Program pak strážníkům z oddělení s přiděleným zákazem nepovolené jídlo nenabídne k výběru. V jídelníčku ale jídlo zobrazeno je. Jídlo nemůže objednat ani pracovník s omezenými právy na editaci jídel určitého oddělení. Může je ale objednat administrátor, nebo automaticky systém předobjednávek. Případně

pokud je kód jídla povolen pro terminál a strážník může sám jídla objednávat, objedná jej přes terminál objednávek stravy.

Tlačítko „**Burza jídel**“ umožňuje administrátorský přístup do burzy. Burza přibyla do systému ve verzi 6.32 a umožňuje, aby strážník, který ráno zjistí, že jídlo nemůže vyzvednout, mohl přes webové rozhraní uživatelského menu docházky v modulu obědů vložit toto jídlo do burzy. Pokud jiný strážník zapomněl udělat na dnešní den objednávku a jídlo by chtěl, může jej z burzy od původního majitele převzít. Pak teprve se objednávka původnímu majiteli vymaže. Dokud jídlo nikdo v burze nepřevzme, má jej původní majitel a může jej případně i z burzy stáhnout. Samozřejmě burza má význam jen od toho okamžiku, kdy vypršel limit pro normální rušení jídla z objednávky.

Možnost objednat **více stejných jídel** jedním strážníkem na stejný den byla doplněna ve verzi 7.10. Tato volba je prozatím spíše experimentální a pro nasazení v ostrém provozu jí z důvodu probíhajícího testování zatím nedoporučujeme. Terminály BM-Finger s ní nepočítají. Pokud ale tuto možnost chcete vyzkoušet a objednávky probíhají přes PC, můžete jí se zvýšenou ostražitostí zapnout v menu „*Firma / Editace údajů*“ zatržením položky „*Strážník s povoleným objednáním více jídel může objednat vícekrát i stejné jídlo*“. Jak je z názvu patrné, bude fungovat jen těm, kteří mají v menu *Zaměstnanci / Editace údajů* povolenou položku „*Lze objednat více jídel na 1 den*“. Tato položka doposud povolovala jen více různých jídel na stejný den. Nyní, pokud to v konfiguraci firmy povolíte výše uvedenou volbou, bude možné objednat i stejné jídlo vícekrát. Počet objednávek stejného jídla pak pro pracovníky není omezen, pokud nepoužívají kredit. V případě použití kreditu samozřejmě je jeho zůstatek průběžně kontrolován.

Při objednání stejného jídla více než jedenkrát přes webové rozhraní je uvedeno, kolikrát máte jídlo objednáno. Takže ve webovém rozhraní strážník vidí, kolik kterých jídel objednal.

Problém je při objednávce přes objednávkový terminál, který sice také dokáže objednat stejné jídlo vícekrát, ale není na něm možné zkontrolovat, kolikrát máte které jídlo objednáno. Pokud si nejste jisti, je lepší celou objednávku zrušit klávesou *Zruš*. Ta zruší vše, co je na zvolený den objednáno. Pak můžete začít objednávat znovu a pozorněji. Nemožnost kontroly počtu objednaných jídel na objednávkovém terminálu je jedním z důvodů, proč se tato funkce objednání více stejných jídel na jeden den nedoporučuje.

Pokud je povolena burza, lze dát do burzy jen jedno jídlo stejného typu. Když někdo toto jídlo z burzy převzme, až poté lze vložit další stejné jídlo do burzy.

Položku „*Tolerance opakované identifikace při výdeji obědů*“ v nastavení firmy nastavte na nulu. A to z toho důvodu, že pokud má někdo objednané například jídlo 1 vícekrát, tak s každým čipnutím na výdejové čtečce je zobrazen kód jídla k výdeji, který je ale pořád stejný (postupně se vydává více objednávek stejného jídla).

Jakmile jsou všechna stejná jídla vydaná, došlo by při čipnutí v rámci času tolerance k opětovnému zobrazení stejného kódu. Tentokrát ale nikoli z důvodu existence dalších objednávek, ale opakováním zobrazení posledního kódu v rámci tolerance. Což je matoucí (rozpoznat to lze jen na PC) a proto buď nastavte nulovou toleranci, nebo zakažte funkci vícenásobných objednávek stejného jídla.

Na denních tiskových sestavách je více objednávek stejného jídla na stejný den stejným strážníkem prezentováno prostým opakováním stejného řádku. Takže pokud má třeba Karel Novák objednanou jedničku na středu 5x, bude na denní sestavě prostě 5 stejných řádků. V měsíčních sestavách je klasický sumář.

Měsíční **sestava jídel dle kódů** je dostupná od verze 7.12 v menu „*Ostatní / Obědy / Měsíční přehled*“ přes nové tlačítko „*Sestava jídel*“. Zobrazuje, jaká jídla (kódy jídel) si který pracovník na který den objednal. Dále ve spodní tabulce najdete celkový počet jídel dle jejich kódů za jednotlivé dny i sumárně za celý měsíc.

Od verze 7.56 přibyl ve stravovacím systému **číselník alergenů**. Ve výchozím stavu je přednaplněn 14 očíslovanými alergeny, takže správce může při zadávání názvu jídla do jídelníčku uvést nakonec do závorky obsažené alergeny. Strážníci pak při objednávkách vidí, jaké alergeny jsou v jednotlivých pokrmech obsaženy.

Seznam alergenů s jejich čísly a popisy tedy vidí jak strážníci při provádění objednávek jídel v PC, tak i zaměstnanci zadávající jídla do jídelníčku. Správci modulu stravovacího systému či administrátor docházkového systému mohou číselník alergenů libovolně upravovat v menu "*Ostatní / Obědy / Editace jídelníčku*" přes nové tlačítko *Číselník alergenů*.

Od verze 8.33 je v menu „*Firma / Editace údajů*“ nastavená položka „*Hodina do které lze objednat oběd na příští den*“ vnímána s určitou tolerancí, takže nastavený údaj program vnímá jako *včetně*. Tedy u hodnoty 12 je to až do 12:59. Úprava významu souvisí s tím, že tolerance se vyhodnocuje až při načítání dat do programu, tedy asynchronně a protože se záznamy z terminálů BM-Finger nepřenáší a nevyhodnocují hned po čipnutí, ale jen v určitých časových intervalech (např. 15 minutových nebo i delších dle nastavení naplánované úlohy pro spuštění přenosu dat), docházelo by k zahazení platných objednávek v případě, kdy si pracovník čipnul před 12. hodinou, ale data se do programu nečetla až třeba ve 12:30. Proto uzavírání objednávek (a případnou objednávku surovin atd.) provádějte až o hodinu později než je nastavení této položky. Pokud je nastavena např. na 12, uzavírejte objednávky až v 1 hodinu a ještě předtím doporučujeme pro jistotu v menu „*Firma / Terminály BM-Finger*“ spustit přenos dat tlačítkem „*Spust' přenos hned*“.

Verze 8.33 rovněž přinesla možnost informace o objednaných jídlech na aktuální den zobrazovat i na displeji terminálů BM-Finger po čipnutí docházky. Stačí, když máte v menu "*Firma / Editace údajů*" zatrženou položku "*U terminálů BMFinger nezobrazovat přesčas ale zobrazovat Oznámení a obědy*" a dále v menu "*Firma / Terminály BM-Finger*" zatrženou položku "*Povolit přenos zpráv z Ostatní / Oznámení, Kalendář, Obědy*". Pracovník pak při čipování vidí, jaká jídla má na dnešní den objednaná. Texty se přenáší do paměti terminálu každý den po prvním přihlášení do docházky a pokud by se mohlo stát, že s programem nebude ráno nikdo pracovat, stačí zprovoznit automatický přenos zpráv do terminálu dle návodu na CD docházky v souboru */terminal/doc/bmfinger/autostart_sms_prescas.pdf*.

Od verze 8.88 je k dispozici výrazně vylepšená podpora terminálů BM-Finger, která zohledňuje všechny parametry konfigurace stravovacího systému, tedy včetně možnosti nastavit uzávěrku na objednávky před vypršením hodiny pro povolení objednávek na další den, zohledňuje i kredit strážníků a podobně. Podmínkou je dodržení výše uvedených pokynů včetně nastavení okamžitého přenosu čipnutých dat atd. dle bodu 6.

Informace k IPv6 a možnému problému při zpomalené odezvě programu nebo čipování na terminálech

Ve výše uvedených postupech je v konfiguraci ovladačů uvedeno slovo *localhost*, když docházkový systém běží na stejném PC jako ovladače. Od verze Windows 7 však doporučujeme text *localhost* nahradit za IPv4 adresu tzv. *lokální smyčky*, tedy za text **127.0.0.1**

Tedy přímo ve webovém rozhraní Docházky 3000 v administraci v menu „Firma / Editace údajů“ doporučujeme položku „Adresa web serveru“ nastavit na hodnotu **127.0.0.1** a nastavení uložit tlačítkem dole.

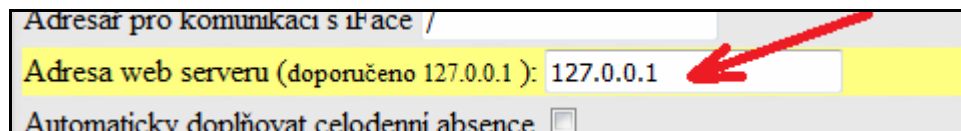

Všude tedy nahraďte případné slovo *localhost* za hodnotu **127.0.0.1** čímž se předejde problému s překladem na IPv6 místo požadované IPv4.

Poznámka k BM-F300 a některým verzím *BM-F900, F640, F650, F302*

U terminálů BM-F300 a některých dalších nelze přes pracovní kód zadat číslo kódu 0 (nula). Takto zadané čipnutí terminál zahodí a ani jej nepřenesse do programu. Obdobný problém se týká i některých dalších terminálů (dle verze firmware). Proto v tomto případě doporučujeme nastavit terminál tak, aby se rušení jídel zadávalo F-klávesou konvertovanou na kód docházky 30 (zrušení objednávek na následující den). Nebo používat objednávky přes pracovní kód zadávané pomocí dvojčíslí – tedy den v týdnu + číslo jídla. Čímž se obejde problém s tím, že terminál nepodporuje pracovní kód nula, protože při rušení jídla se používají čísla 10 (rušení na pondělí), 20 (rušení na úterý), 30 (rušení objednávek na středu) atd.

Dále terminál BM-F302 nepodporuje textové zprávy SMS pro zobrazení na LCD displeji, přes které se přenáší texty o objednaných jídlech. Tento terminál tedy nelze použít jaké výdejový v jídelně, podobně jako nelze použít ani BM-F060 či BM-F108. Proto jako výdejové terminály používejte výhradně BM-F201, BM-F630, BM-F640, BM-F650 nebo BM-F900, které umí texty zpráv na LCD displej přenášet.

Informace k terminálu BM-F640 a BM-F650

Terminál BM-F640 a BM-F650 lze použít jak v režimu zadávání jídel na následující den, kdy použijete nastavení shodné s BM-F630. A navíc, jelikož podporuje i zadávání typů práce, tak jej lze nastavit i podobně jako terminál BM-F702 či BM-F900 i v režimu zadávání jídel na týden dopředu.

Jak objednat nový terminál pro podporu objednávek stravy:



Při objednávce v e-shopu na webu www.dochazka.eu doporučujeme napsat do pole *Poznámka* text: „*S podporou pro čipování obědů*“. Pokud vám stačí objednávka jídla na následující den, není třeba uvádět nic dalšího. Ale pokud chcete i možnost objednání jídel na týden dopředu, uveďte do poznámky text „*S podporou typů práce pro čipování obědů*“ i nebo doporučujeme kontaktovat výrobce a ten vám vhodný terminál doporučí. Některé verze terminálů totiž mohou mít možnost čipovat obědy na týden dopředu i přesto, že to není oficiálně uvedeno (např. některé verze BM-F201). Naopak některé verze např. BM-F701 nemusí tuto podporu obsahovat. Proto většinou před objednávkou terminálu pro obědy doporučujeme konzultovat výběr s výrobcem.

Informační LCD displej pro objednávky a výdej stravy:

Od verze 10.03 je možné používat u terminálů sloužících pro objednávky a výdej stravy rozšiřující LCD displeje, takže lze použít displej i pro informace o objednávkách (aby objednavající viděl potvrzení o úspěšném zápisu objednávky jídla do databáze) nebo v jídelně při výdeji stravy čipnutím na výdejovém terminálu zobrazit na přídatném displeji podrobnosti pro kuchařku o tom jaká jídla má strážník objednaná. Takže tato pracovnice stravování přesně vidí které jídlo má vydat, zda již náhodou nebylo odebráno dříve atd.

Pro zobrazení informací týkajících se jen stravování na konkrétním zařízení sloužícím jako displej, což může být monitor počítače, tablet nebo mobil či notebook a podobně. Vše je podrobně i s ukázkami a popisem uvedeno v PDF příručce, kterou dohledáte v programu v admin. menu "Firma / Terminály BM-Finger / Informační LCD displej k terminálu / Konfigurace modulu LCD displeje k terminálu" v části Novinky vyšších verzí k verzi 10.03.

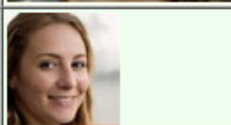
Přehled posledních 5 čipnutí objednávek a výdejů jídel 
pro firmu 1 - BM-Software na libovolném terminálu.

Datum	Pracovník	Akce	Stanoviště	Kód	Foto
05.11.2025 12:24:58	Horáková Jana (1)	Strava	V - Výdej jídel	Chyba, již vydáno	
05.11.2025 12:24:01	Mráčková Karla (44)	Strava	V - Výdej jídel	Jídlo 3 , IP:200.1.1.28	
05.11.2025 12:21:56	Horáková Jana (1)	Strava	V - Výdej jídel	Jídlo 1 , IP:200.1.1.28	

Aktuálně se v 10 vteřinových intervalech zobrazují jen čipnutí pro stravovací systém.

Případně je možné pro displej výdejů jídel stravovacího systému v kuchyni použít skript *vydejob.php* který zobrazuje mnohem více podrobností o výdejích, včetně počtu jídel která je potřeba ještě vydat atd. Viz obrázek na další straně. Navíc byla provedena úprava zajišťující možnost zobrazit na tomto výdejovém displeji jen čipnutí výdejů jídel za dnešní den, takže ráno nejsou v seznamu včera vydaná jídla. Stačí přes tlačítko „Nastavit počet řádků...“ zatrhnout novou volbu „Zobrazovat jen dnešní výdeje“ a nastavení uložit.

Nastavení počtu záznamů čipnutí výdejů obědů vypisovaných v přehledu výdeje jídel

Zobrazovat jen dnešní výdeje: 

Počet vypisovaných záznamů:

Takže pokud má hlavní PC docházky např. IP adresu 192.168.1.10 a chcete na zařízení sloužícím jako displej pro výdeje jídel zobrazit podrobnější informace k výdejům pro kuchyň, nastavíte do jeho prohlížeče adresu:
<http://192.168.1.10/dochazka2001/vydejjob.php?firma=1>

1 1 Horáková Jana - již odebral (čas: 12:24.58)
2 44 Mráčková Karla - již odebral (čas: 12:24.52)
3 1 Horáková Jana - již odebral (čas: 12:24.41)
4 44 Mráčková Karla - jídlo 3 (čas: 12:24.01)
5 1 Horáková Jana - jídlo 1 (čas: 12:21.56)
Aktuální čas: 12:37.22

Nevydaná jídla:

Jídlo	Popis	Počet
1	Kuře na paprice	3
2	Svíčková na smetaně, knedlík	3
3	Řízek s bramborovým salátem	2
4	Zeleninový salát	2
5	Pizza Margarita	2

Oddělení	J.1	J.2	J.3	J.4	J.5
1 Testovací odd.	3	2	0	2	1
2 odd 2	0	1	1	0	1
3 odd 3	0	0	0	0	0
4 odd 4	0	0	1	0	0



Podrobnosti viz PDF příručka uvedená na předchozí straně, kde jsou uvedené nutné úpravy konfigurace, bez kterých se nemusí čipnutí přenášet správně.